

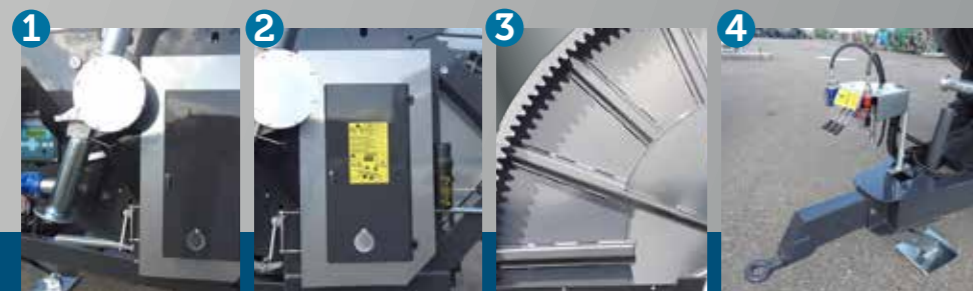

Elite 300

La gamme ELITE a été étudiée pour des utilisateurs exigeants qui attendent toujours le maximum de performances et de robustesses. La gamme ELITE est un concentré de technologie, avec une qualité de construction irréprochable et une finition optimale. Grâce à sa structure massive, à une couleur inédite réalisée grâce des peintures modernes et de haute qualité, à ses carters en acier et à des équipements bien pensés et utiles pour une facilité d'utilisation extrême, la gamme ELITE transmet dès le premier contact des sensations de fiabilité et de haut de gamme parfaitement justifié en fonctionnement.



- 1 Turbine avec des performances uniques - de 10 à 120 m³/h avec des pertes en les plus faibles du marché
- 2 Structure éprouvée et massive de très hautes résistances avec carters intégrales en acier
- 3 Crémaillère à la périphérie de la bobine pour une résistance aux efforts de traction exceptionnelle
- 4 Kit hydraulique complet tracteur par distributeur hydraulique orientable
- 1 High efficiency turbine 3 to 120 m³ / h with reduced pressure drops (0.3 - 0.5) bar
- 2 Structure massive high-strength steel housing
- 3 Hydraulic kit for the complete handling with swiveling hydraulic distributor
- 4 Main transmission gear of big diameter and high module
- 1 Turbine hohe Effizienz 3 bis 120 m³ / ein sehr geringer Druckabfall (0.3 - 0.5) bar
- 2 Robuste constructie van chassis & drum
- 3 Directübertragung mit großen Zahnrad
- 4 Hydraulik kit für den Umgang komplett mit verstellbaren hydraulischen Verteiler
- 1 Hoog rendement turbine 30-120 M³/uur met een minimale drukval (0.3-0.5 bar)
- 2 Complete hydraulische set met ventielenblok
- 3 Aandrijfkast met een groot tandwiel en vrijloop-systeem

Options et accessoires : Vanne de décharge • Vanne d'arrêt motorisée • Kit GSM avec Dosicontrol Pro • Compensateur d'irrigation avec vanne et régulation de pression piloté par Dosicontrol • Alternateur pour recharge de la batterie • Pressostat avec capteur de pression • Kit de signalisation ou homologation routière • Graissage automatique des paliers • Roues agricoles extra-larges avec profil crampons



Elite 500

ELITE range is designed for those users always demanding top performance by their machines. It's a combination of technology, quality construction and stylish design. Thanks to the massive structure, to the new colours, new steel casings and accessories adapt to any type of application and need, it gives an immediate feeling of total reliability.



- 5 Bequilles d'ancrage, tourelle et châssis surdimensionnés
- 6 Double alimentation 4" ou 5" Bauer
- 7 Rouleau en acier de protection PET avec des roulements
- 5 Large stabilizers
- 6 Double water feeding pipes 4" or 5" with "Bauer" type connections
- 7 PET unwinding roller bearing in steel to protect the polyethylene tube
- 5 Kräftige hydraulische Gerätestützen
- 6 Doppelter Wassereingang 4" oder 5" Anschluss „Bauer“ Typ
- 7 Wickelvorrichtung mittels gelagerter Rohrführung aus Stahl
- 5 Grote steunpoten
- 6 Dubbele invoer in 4" en 5" uitvoering met een Bauer koppeling
- 7 PET uitrollager in staal voor bescherming van de PE-slang



Extra Options : exhaust valve 2"1/2 • automatic shut valve • kit GSM • kit auxiliary sprinkler • alternator for battery charging • pressure switch • kit signal lights • automatic greasing system of the reel hub • oversize agricultural tyres • electro hydraulic control unit for the handling



Elite 700

Die ELITE Palette ist für Anwender, die die beste Leistung überhaupt durch ihre Maschinen verlangen. Es ist eine Kombination aus Technologie, Qualität und erneuerte Schönheit. Dank der massiven Struktur, neue Farben, neue Stahlschutzbleche und Zubehör für jede Arbeitsbereich gibt ein unmittelbares Gefühl von total Zuverlässigkeit.



- 7 Rouleau en acier de protection PET avec des roulements
- 8 Système électronique DOSICONTROL performant, fiable et simple avec panneau solaire 3W et batterie, pour une régularité et une maîtrise d'arrosage uniques
- 9-10 Traineau porte arroseur, articulé, avec 2 roues pneumatiques à l'avant et masses incorporées (64 kg tot.) et de 2 roues obliques à l'arrière
- 7 PET unwinding roller bearing in steel to protect the polyethylene tube
- 8 DOSICONTROL Computer, for managing various parameters of irrigation, solar panel and battery 5w
- 9-10 Gun cart of medium capacity articulated with 2 front pneumatic ballasted tyres (64 kg tot.) and two rear wheels supporting the hose
- 7 Wickelvorrichtung mittels gelagerter Rohrführung aus Stahl
- 8 DOSICONTROL-Computer für die Steuerung der verschiedenen Parameter der Bewässerung, Solarpanel und Akku SW
- 9-10 Stativ-mittlerer Kapazität mit 2 Lufträder mit Ballast (64 kg tot.) Vorne- und zwei Hinterrädern für die Unterstützung des Rohres
- 7 PET uitrollager in staal voor bescherming van de PE-slang
- 8 DOSICONTROL computer (instellen van diverse parameters) inclusief accu en zonnepaneel
- 9-10 Sproeierwagen met aan de voorzijde 2 luchtbanden inclusief wielgewicht (totaal 64 kg) en 2 achterwielen voor het nauwkeurig volgen van de PE-slang

Zubehören : auslassventil 2"1/2 • elektrische Abschaltventil • kit GSM • kit Regner am Bord • alternator zum laden der Batterie • druckschalter • kit Beleuchtung • automatische Fettschmierung des Stiftes der Rohrmaspel • extra breit landwirtschaftlichen Reifen • elektr. hydraulische Bedienungseinheit für das Handling



Elite 800

800

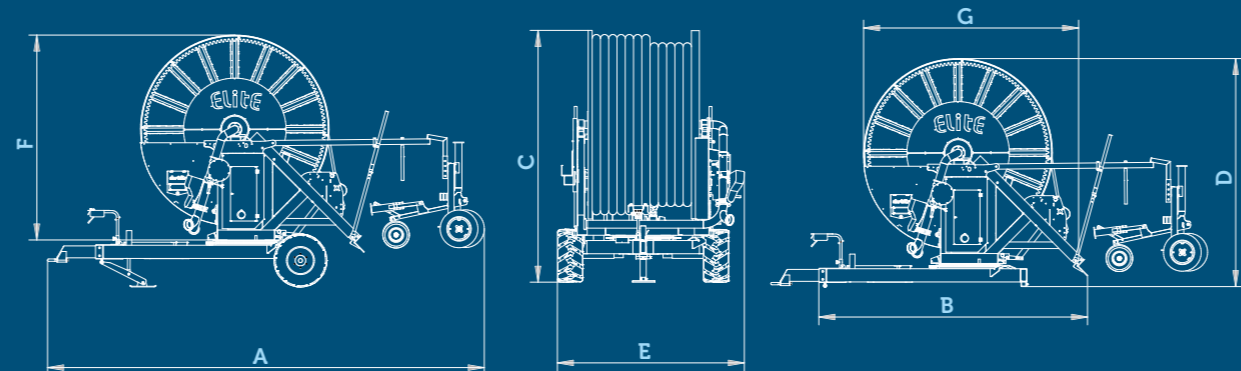

MODELES/DIMENSIONS - MODELS/DIMENSIONS - MODELL/ABMESSUNGEN - MODELLEN/AFMETINGEN

	A	B	C	D	E	F	G
305/310	5470	3615	2670	2350	2160	2085	2640
515	6170	4040	3250	2883	2570	2553	2980
518	6170	4040	3413	3050	2570	2720	2980
520	6170	4040	3413	3050	2570	2720	2980
730	6600	4250	3670	3305	2825	2955	3240
735	6600	4250	3810	3450	2825	3100	3240
730-4R	6900	4350	3820	3379	2270	2955	3240
735-4R	6900	4350	3960	3519	2770	3135	3240
845	7400	4800	4255	3810	2630	3285	4100
850	7400	4800	4465	4020	2630	3495	4100
855	7400	4800	4465	4020	2630	3495	4100
865	7400	4800	4465	4020	2630	3495	4100

MODELES MODELS MODELLEN
Poids, Weights, Vikt Gewichten
SERIE 300/00/700/800

	Ø	L. mt	(KG)
305	82	320	1600
310	90	270	1650
515	90	370	2394
518	100	380	2612
520	125	270	2712
730 2R	125	350	3876
735 2R	135	380	4480
730 4R	125	350	4216
735 4R	135	380	4820
845	125	470	4300
850	125	620	5730
855	120	660	5490
865	120	700	6060

300

M 305	M 310
75 T G 250	75 T G 380
75 T G 300	75 T G 400
75 T G 350	82 T G 270
82 T G 220	82 T G 300
82 T G 240	90 T G 250
82 T G 320	90 T G 270

500

M 515	M 518	M 520
82 T G 400	100 T G 350	90 T G 450
90 T G 350	100 T G 400	100 T G 450
90 T G 370	110 T G 300	110 T G 350
		120 T G 300
		125 T G 270

700

M 730	M 735	M 738
100 T G 450	100 T G 550	120 T G 500
100 T G 500	100 T G 580	125 T G 450
110 T G 400	100 T G 600	
110 T G 450	110 T G 500	
120 T G 340	110 T G 550	
120 T G 350	120 T G 400	
120 T G 380	120 T G 450	
125 T G 300	125 T G 380	
125 T G 350	125 T G 400	
	135 T G 380	
	140 T G 300	

800

M 845	M 850	M 855	M 865
110 T G 550	120 T G 600	110 T G 650	110 T G 600
120 T G 470	120 T G 650	110 T G 700	120 T G 700
125 T G 450	125 T G 600	120 T G 500	
125 T G 470	125 T G 620	120 T G 520	
135 T G 330	135 T G 430	120 T G 550	
135 T G 360	135 T G 470	120 T G 660	
		125 T G 500	
		125 T G 530	
		135 T G 450	
		135 T G 490	



www.irrimtec.com

IRRIMEC s.r.l. via Torino, 3
Zona industriale 29010 Calendasco (Piacenza) Italy
tel. 0523.760441 - fax 0523.760444 - irrimtec@tin.it



Elite

L'arrosage par l'excellence
Irrigation "par excellence"
Beregnung Mit Hervorragender Leistung
Beregning "par excellence"

 ELITE modellen zijn gemaakt voor de meest veeleisende gebruikers die altijd topprestaties eisen van hun machines. Het is een combinatie van techniek, hoogwaardige constructie en een stijlvol ontwerp. Dankzij het robuuste ontwerp van de machine, de nieuwe kleurencombinatie, de in ijzer uitgevoerde beschermkasten en de beschikbare accessoires voor alle soorten toepassingen, geeft deze machine u direct een gevoel van kwaliteit en betrouwbaarheid.



Un dispositif électronique permet de connaître la position du traineau et de programmer l'angle du canon souhaité et sa portée.

An electronic device allows to know the trolley position and to program the proper sprinkler angle and its flow.

Eine elektronisches Gerät ermöglicht es, die Position des Beregnungskarrens zu erkennen und den richtigen Winkel des Regners und sein Durchfluss zu programmieren.

Een elektronisch apparaat kan de positie van de sproeiwagen bepalen en het kanon programmeren voor de gewenste hoekinstelling en waterafgifte.



Extra Opties : Ontlastklep 2 1/2" (drukval) • Automatische afslagklep (drukverhoging) • GSM-module (2-zijdige communicatie) • Kopkassproeier aangestuurd door de DOSICONTROL computer
Dynamio voor het bijladen van de accu • Druksensor • Zwaailicht (in combinatie met de DOSICONTROL computer) • Automatische smeersysteem op de lagerhuizen van de drum
Grotere bandenmaten • Elektrisch/hydraulisch bedieningsset voor de hydr. functies